

# INSPIRON™

## РУКОВОДСТВО ПО НАСТРОЙКЕ И ЭКСПЛУАТАЦИИ







# INSPIRON™

## РУКОВОДСТВО ПО НАСТРОЙКЕ И ЭКСПЛУАТАЦИИ

Нормативный номер модели: Серия D03U

Нормативный тип модели: D03U001

# Примечания, предупреждения и предостережения

-  **ПРИМЕЧАНИЕ.** Содержит важную информацию, которая помогает более эффективно работать с компьютером.
-  **ПРЕДУПРЕЖДЕНИЕ.** Указывает на опасность повреждения оборудования или потери данных и подсказывает, как этого избежать.
-  **ВНИМАНИЕ!** Указывает на потенциальную опасность серьезного материального ущерба, травм или летального исхода.

В случае приобретения компьютера Dell™ серии n все указания на операционные системы Microsoft® Windows®, встречающиеся в настоящем документе, не применимы.

---

**Информация, содержащаяся в данном документе, может быть изменена без уведомления.**

© Dell Inc., 2010. Все права защищены.

Воспроизведение этих материалов в любой форме без письменного разрешения корпорации Dell строго запрещено.

Товарные знаки, используемые в этом тексте: *Dell*, логотип *DELL*, *YOURS IS HERE*, *Solution Station*, *Inspiron* и *DellConnect* являются товарными знаками корпорации Dell. *AMD*, *AMD Athlon*, *AMD Turion*, *AMD Phenom* и *ATI Mobility Radeon* являются товарными знаками корпорации Advanced Micro Devices. *Microsoft*, *Windows* и логотип кнопки «Пуск» *Windows* являются товарными знаками или зарегистрированными товарными знаками корпорации Microsoft в США и/или других странах. *Blu-ray Disc* является товарным знаком Blu-ray Disc Association. *Ubuntu* является зарегистрированным товарным знаком Canonical Ltd.

В данном документе могут использоваться другие товарные знаки и торговые марки для обозначения фирм, заявляющих на них права, и продукции таких фирм. Корпорация Dell Inc. не заявляет прав ни на какие товарные знаки и торговые марки, кроме собственных.

# Содержание

|  |           |  |           |
|--|-----------|--|-----------|
| <b>Настройка настольного компьютера Inspiron</b> . . . . .             | <b>5</b>  | Элементы сверху . . . . .  | 26        |
| Перед настройкой компьютера . . . . .                                  | 5         | Элементы задней части компьютера . . . . .                                   | 28        |
| Подключение дисплея . . . . .  | 6         | Программные функции . . . . .  | 31        |
| Настройка домашнего кинотеатра (дополнительно) . . . . .               | 8         | Док-панель Dell . . . . .  | 33        |
| Подключение клавиатуры и мыши . . . . .                                | 13        | Служба сетевого резервного копирования Dell DataSafe Online Backup . . . . . | 35        |
| Подключение сетевого кабеля (дополнительно) . . . . .                  | 14        | <b>Устранение неполадок</b> . . . . .  | <b>36</b> |
| Подключение адаптера переменного тока . . . . .                        | 15        | Сигналы звуковой диагностики . . . . .                                       | 36        |
| Нажмите кнопку питания . . . . .                                       | 16        | Неполадки в работе сети . . . . .  | 37        |
| Настройка операционной системы . . . . .                               | 17        | Неполадки в системе питания . . . . .  | 38        |
| Создание носителя для восстановления системы (рекомендуется) . . . . . | 18        | Неполадки памяти . . . . .   | 40        |
| <b>Использование настольного компьютера Inspiron</b> . . . . .         | <b>24</b> | Зависания и неполадки программного обеспечения . . . . .                     | 42        |
| Элементы на передней панели компьютера . . . . .                       | 24        |  |           |

### **Использование средств поддержки . . . . . 45**

|  |    |
|--|----|
| Центр поддержки Dell. . . . .                        | 45 |
| My Dell Downloads (Мои загрузки Dell) . . . . .      | 46 |
| Системные сообщения . . . . .                        | 47 |
| Средство устранения неполадок оборудования . . . . . | 50 |
| Dell Diagnostics . . . . .                           | 51 |

### **Восстановление операционной системы . . . . . 56**

|  |    |
|--|----|
| Восстановление системы . . . . .   | 58 |
| Программа локального резервного копирования DataSafe Dell. . . . .                 | 59 |
| Носитель для восстановления системы. . . . .                                       | 63 |
| Утилита восстановления заводского образа диска Dell Factory Image Restore. . . . . | 64 |

### **Получение справки. . . . . 68**

|  |    |
|--|----|
| Техническая поддержка и обслуживание клиентов. . . . . | 69 |
|--|----|

|  |    |
|--|----|
| DellConnect . . . . .  | 70 |
| Интернет-службы . . . . .  | 70 |
| Автоматическая система отслеживания заказа . . . . .                 | 72 |
| Информация о продуктах . . . . .                                     | 72 |
| Возврат изделий для ремонта по гарантии или в счет кредита . . . . . | 73 |
| Прежде чем позвонить. . . . .  | 75 |
| Обращение в Dell . . . . .   | 77 |

### **Поиск дополнительных сведений и ресурсов . . . . . 80**

### **Технические характеристики . . . . . 83**

### **Приложение . . . . . 90**

|  |    |
|--|----|
| Уведомление об использовании продукта Macrovision . . . . .  | 90 |
| Информация в соответствии с требованиями официального мексиканского стандарта NOM (только для Мексики) . . . . . | 91 |

### **Указатель . . . . . 92**

# Настройка настольного компьютера Inspiron

В данном разделе содержатся сведения, касающиеся настройки настольных компьютеров Dell™ Inspiron™.

 **ВНИМАНИЕ!** Перед тем как приступить к выполнению операций данного раздела, прочитайте указания по технике безопасности, прилагаемые к компьютеру. Дополнительную информацию о наиболее эффективных мерах обеспечения безопасности см. на домашней странице раздела «Соответствие нормативным требованиям» по адресу [www.dell.com/regulatory\\_compliance](http://www.dell.com/regulatory_compliance).

## Перед настройкой компьютера

Установите компьютер на ровную поверхность и убедитесь в наличии удобного доступа к источнику питания и достаточной вентиляции.

Ограничение потока воздуха вокруг компьютера может привести к его перегреву. Во избежание перегрева расстояние от компьютера до ближайшей стенки/перегородки сзади должно быть не менее 10,2 см, а со всех остальных сторон — не менее 5,1 см. Запрещается помещать включенный компьютер в ограниченное пространство, например в шкаф или ящик стола.

## Подключение дисплея

-  **ПРИМЕЧАНИЕ.** Можно также подключить компьютер к телевизору. Дополнительную информацию см. в разделе «Настройка домашнего кинотеатра (дополнительно)» на стр. 8.







подключите дисплей к встроенному разъему VGA или HDMI. Для повышения производительности рекомендуется подключать дисплей к разъему HDMI.

Переходник HDMI-DVI и дополнительные кабели HDMI можно приобрести на веб-сайте Dell по адресу **www.dell.com**.

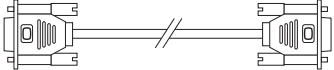
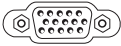
Используйте кабель, соответствующий разъемам на компьютере и дисплее. По нижеприведенной таблице найдите разъемы, имеющиеся на дисплее и компьютере.

-  **ПРИМЕЧАНИЕ.** При подключении одного дисплея производите его подключение ТОЛЬКО К ОДНОМУ разъему компьютера.

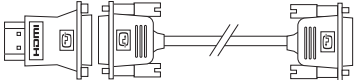

| Тип подключения                             | Компьютер   | Кабель   | Дисплей   |
|---|---|--|---|
| VGA-VGA<br>(кабель VGA)                     |  |  |  |
| HDMI-HDMI<br>(кабель HDMI)                  |  |  |  |
| HDMI-DVI<br>(адаптер HDMI-DVI + кабель DVI) |  |  |  |

## Настройка домашнего кинотеатра (дополнительно)

Настроить домашний кинотеатр можно путем прямого подключения компьютера к плоскому дисплею или через ресивер аудио/видео с помощью кабелей HDMI.

 **ПРИМЕЧАНИЕ.** Кабели HDMI не поставляются с компьютером и приобретаются отдельно. Кабели HDMI можно приобрести на веб-сайте Dell по адресу [www.dell.com](http://www.dell.com).

### Непосредственное подключение к плоскому дисплею

1. Подключите клавиатуру и мышь (см. раздел «Клавиатура и мышь» на стр. 13)
2. Вывод видео- и аудиосигнала. Подключите один конец кабеля HDMI к разъему HDMI на компьютере, а другой конец — к разъему HDMI плоского дисплея.
3. Вывод дополнительного аудиосигнала (необязательно). Подключите аналоговый аудиокабель 2.1 к разъему линейного выхода на компьютере и подключите соответствующим образом динамики стандарта 2.1.

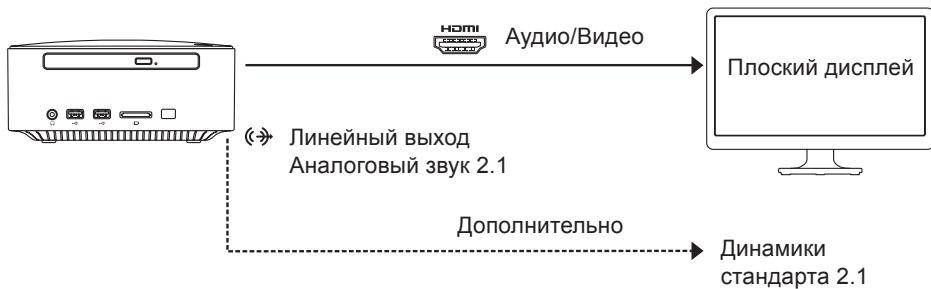

## Подключение к плоскому дисплею через ресивер аудио/видео

1. Подключите клавиатуру и мышь (см. раздел «Клавиатура и мышь» на стр. 13)
2. Вывод видео- и аудиосигнала.
  - а. Подключите один конец кабеля HDMI к разъему HDMI на компьютере, а другой конец — к разъему HDMI ресивера аудио/видео.
  - б. Подключите один конец кабеля HDMI к выходному разъему ресивера аудио/видео, а другой конец — к свободному разъему HDMI плоского дисплея.
3. Вывод дополнительного аудиосигнала (необязательно).
  - 2.1 Аналоговый звук. Подключите аналоговый аудиокабель 2.1 к разъему линейного выхода на компьютере и подключите соответствующим образом динамики стандарта 2.1.
  - Аналоговый звук 7.1.
    - а. Подключите один конец оптического кабеля S/PDIF к оптическому разъему S/PDIF на компьютере, а другой конец оптического кабеля S/PDIF — к разъему S/PDIF ресивера аудио/видео.
    - б. Подключите кабели приемника аудио/видео стандарта 7.1 к динамикам стандарта 7.1.

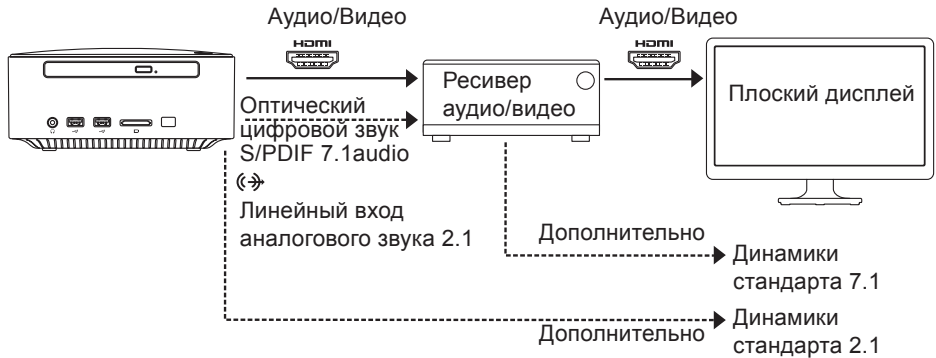

### Настройка параметров масштабирования дисплея

Масштабирование позволяет отобразить картинку на всей рабочей области используемого дисплея. Изменение параметров масштабирования.

1. Убедитесь, что компьютер включен.
2. Нажмите **Пуск**  → **Все программы** → **Catalyst Control Center (Центр управления Catalyst)** → **ССС**.
3. В окне **Catalyst™ Control Center (Центр управления Catalyst™)** нажмите **Graphics (Видеоплата)** → **Desktops & Displays (Рабочие столы и экраны)**.
4. В окне **Desktops & Displays (Рабочие столы и дисплеи)** нажмите правой кнопкой мыши дисплей, который вы хотите настроить.
5. Нажмите **Configure... (Настроить...)**.
6. В появившемся окне нажмите вкладку **Scaling Options (Параметры масштабирования)**.
7. Настройте параметры масштабирования так, чтобы картинка отображалась на всей рабочей области используемого дисплея.
8. Нажмите **ОК**.

## Подключение клавиатуры и мыши

Подключите клавиатуру и мышь к разъемам USB на задней панели компьютера.

**ПРИМЕЧАНИЕ.** Если вы приобрели беспроводную клавиатуру с трекболом Dell Wireless Trackball Keyboard, инструкции по ее настройке см. в прилагаемой документации.

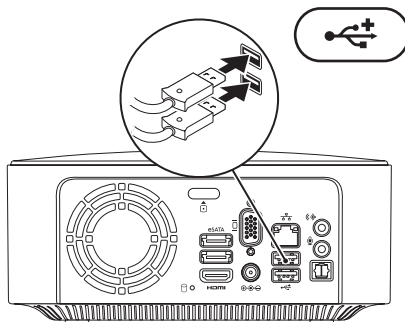

## Подключение сетевого кабеля (дополнительно)

Установку сети необязательно выполнять в процессе начальной настройки компьютера, но при наличии сетевого или кабельного подключения к Интернету (через широкополосное устройство или разъем Ethernet) ее можно выполнить сразу.

**ПРИМЕЧАНИЕ.** Используйте только кабель Ethernet для подключения к сетевому разъему (разъем RJ45). Не подсоединяйте телефонный кабель (разъем RJ11) к сетевому разъему.

Чтобы подключить компьютер к сети или широкополосному устройству, присоедините один конец сетевого кабеля к сетевому порту или широкополосному устройству. Другим концом подключите его к сетевому разъему адаптера (разъему RJ45), расположенному на задней панели компьютера. При правильном подключении сетевого кабеля должен прозвучать щелчок.

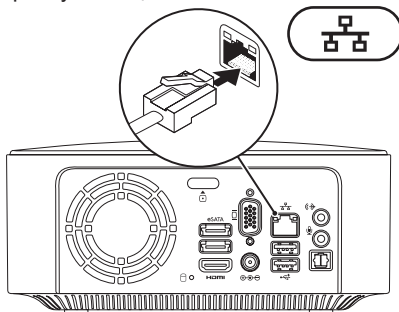



## Подключение адаптера переменного тока

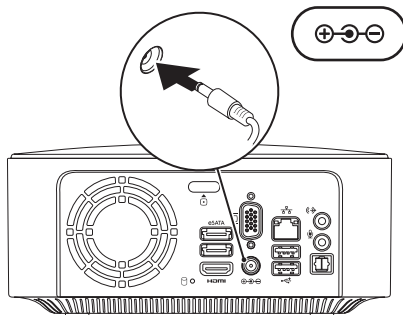





## Настройка операционной системы

На компьютере предварительно установлена и настроена операционная система, выбранная при покупке.

### Настройка ОС Windows

Чтобы выполнить первоначальную настройку Microsoft® Windows®, следуйте инструкциям на экране. Эти действия обязательны и могут занять некоторое время. Инструкции на экране помогут вам выполнить различные процедуры, в том числе принять лицензионное соглашение, а также настроить параметры системы и подключение к Интернету.

 **ПРЕДУПРЕЖДЕНИЕ.** Не прерывайте процесс настройки операционной системы. В противном случае использование компьютера может оказаться невозможным и потребуется переустановка операционной системы.

 **ПРИМЕЧАНИЕ.** Рекомендуется загрузить и установить самые новые драйверы и BIOS для компьютера, доступные на веб-сайте [support.dell.com](http://support.dell.com).

 **ПРИМЕЧАНИЕ.** Дополнительную информацию по операционной системе и ее возможностях см. по адресу [support.dell.com/MyNewDell](http://support.dell.com/MyNewDell).

### Настройка Ubuntu Linux

Для подготовки Ubuntu Linux к первому использованию следуйте инструкциям на экране.

## Создание носителя для восстановления системы (рекомендуется)

 **ПРИМЕЧАНИЕ.** Рекомендуется создать носитель для восстановления системы сразу после установки Microsoft Windows.

С помощью носителя для восстановления системы можно восстановить работоспособное состояние компьютера, в котором он находился в момент покупки, сохранив при этом файлы данных (для восстановления не нужен диск с *операционной системой*). Носитель для восстановления системы целесообразно использовать в том случае, если изменения аппаратного/программного обеспечения, драйверов или других системных параметров нарушили стабильную работу компьютера.

Для создания носителя для восстановления системы потребуется следующее:

- программа локального резервного копирования DataSafe Dell
- накопитель USB с минимальным объемом памяти 8 ГБ или диск DVD-R/DVD+R/Blu-ray Disc™.

 **ПРИМЕЧАНИЕ.** Программа локального резервного копирования DataSafe Dell не поддерживает перезаписываемые диски.

Создание носителя для восстановления системы

1. Убедитесь, что компьютер включен.
2. Вставьте диск или накопитель USB в компьютер.
3. Выберите **Пуск**  → **Программы** → **Программа локального резервного копирования DataSafe Dell**.

4. Нажмите **Create Recovery Media** (Создать носитель для восстановления).
5. Следуйте инструкциям на экране.

 **ПРИМЕЧАНИЕ.** Информацию об использовании носителя для восстановления системы см. в разделе «Носитель для восстановления системы» на стр. 63.

## Подключение к Интернету (дополнительно)

Для подключения к Интернету необходим внешний модем или сетевое подключение, а также соглашение с поставщиком услуг Интернета.

Если модем USB или адаптер беспроводной локальной сети не входят в комплект поставки компьютера, данное оборудование можно приобрести на веб-сайте **www.dell.com**.

### Настройка проводного подключения к Интернету

- Если используется подключение коммутируемого доступа, то прежде чем устанавливать соединение с Интернетом, подключите телефонный кабель к внешнему модему USB (дополнительное оборудование) компьютера и телефонной розетке.
- Если используется подключение через модем DSL, кабельный или спутниковый модем, обратитесь к поставщику услуг Интернета или оператору сети сотовой связи за инструкциями по их настройке.

Чтобы завершить настройку вашего проводного подключения к Интернету, следуйте инструкциям, описанным в разделе «Настройка подключения к Интернету» на стр. 21.

### Настройка беспроводного подключения

 **ПРИМЕЧАНИЕ.** Инструкции по настройке беспроводного маршрутизатора см. в документации, прилагаемой к маршрутизатору.

Для использования беспроводного подключения к Интернету необходимо подключить беспроводной маршрутизатор.

Настройка подключения к беспроводному маршрутизатору

*Windows® 7*

1. Сохраните и закройте все открытые файлы и выйдите из всех программ.
2. Выберите **Пуск**  → **Панель управления**.

3. В поле поиска введите *сеть*, а затем выберите **Центр управления сетями и общим доступом** → **Подключение к сети**.
4. Для завершения настройки следуйте инструкциям на экране.

#### *Windows Vista®*

1. Сохраните и закройте все открытые файлы и выйдите из всех программ.
2. Выберите **Пуск**  и выберите меню **Подключение**.
3. Для завершения настройки следуйте инструкциям на экране.

## **Настройка подключения к Интернету**

Поставщики услуг Интернета и предоставляемые ими услуги зависят от страны. Обратитесь к своему поставщику услуг Интернета за информацией об услугах, доступных в вашей стране.

Если не удастся подключиться к Интернету, однако ранее подключение выполнялось успешно, возможно, у поставщика услуг Интернета произошел сбой в обслуживании. Обратитесь к нему за информацией о доступности услуг или попробуйте подключиться позже.

Приготовьте информацию, предоставленную поставщиком услуг Интернета. Если у вас нет поставщика услуг Интернета, его поможет выбрать мастер **подключения к Интернету**.

### Настройка подключения к Интернету

#### Windows 7

1. Сохраните и закройте все открытые файлы и выйдите из всех программ.
2. Выберите **Пуск**  → **Панель управления**.
3. В поле поиска введите **сеть**, а затем выберите **Центр управления сетями и общим доступом** → **Настройка нового подключения или сети** → **Подключиться к Интернету**.  
Откроется окно **Подключение к Интернету**.

-  **ПРИМЕЧАНИЕ.** Если вы не знаете, какой тип подключения выбрать, щелкните **Помочь выбрать** или обратитесь к своему поставщику услуг Интернета.
4. Чтобы завершить процесс настройки, следуйте инструкциям на экране и воспользуйтесь информацией по настройке, предоставленной поставщиком услуг Интернета.

### Windows Vista

1. Сохраните и закройте все открытые файлы и выйдите из всех программ.
2. Выберите **Пуск**  → **Панель управления**.
3. В поле поиска введите **сеть**, затем выберите **Центр управления сетями и общим доступом** → **Установка подключения или сети** → **Подключение к Интернету**.  
Открывается окно **Подключение к Интернету**.  
 **ПРИМЕЧАНИЕ.** Если вы не знаете, какой тип подключения выбрать, щелкните **Помочь выбрать** или обратитесь к своему поставщику услуг Интернета.
4. Чтобы завершить процесс настройки, следуйте инструкциям на экране и воспользуйтесь информацией по настройке, предоставленной поставщиком услуг Интернета.







# Использование настольного компьютера Inspiron

В этом разделе содержится информация о настройке настольного компьютера Inspiron™.

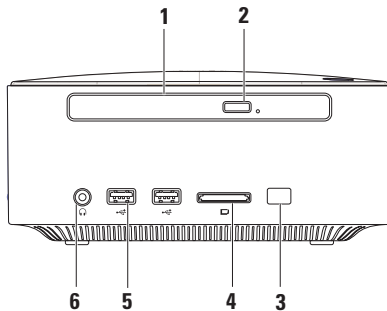
## Элементы на передней панели компьютера





- 
- 1 Оптический дисковод (дополнительно):** воспроизводит или записывает только диски стандартного размера (12 см): компакт- и DVD-диски, а также диски Blu-ray. Чтобы вставить или извлечь диск, нажмите кнопку выброса лотка оптического дисковода и выдвиньте лоток оптического дисковода.
  - 2 Кнопка выброса оптического дисковода:** открывает лоток оптического дисковода.
  - 3 Инфракрасный датчик (дополнительно):** обнаруживает устройства (например, пульты ДУ), использующие инфракрасные сигналы.
- 

- 4  Устройство чтения карт памяти «4 в 1»:** позволяет быстро и легко обмениваться цифровыми фотографиями, музыкой, видеофайлами и документами, хранящимися на картах памяти.

**ПРИМЕЧАНИЕ.** В новом компьютере в слоте для мультимедийных карт установлена пластмассовая заглушка. Заглушки защищают разъемы от пыли и прочих загрязнений. Сохраните эту заглушку и устанавливайте ее в слот, когда в нем нет карты памяти. Заглушки от других компьютеров могут не подойти.

---

- 5  Разъемы USB 2.0 (2):** предназначены для подключения ключей памяти, цифровых фотокамер и MP3-плееров.
- 

- 6  Разъем для наушников:** предназначен для подключения наушников.  
**ПРИМЕЧАНИЕ.** Подключение активного громкоговорителя или акустической системы производится к разъему линейного выхода или S/PDIF на задней панели компьютера.
-

## Элементы сверху

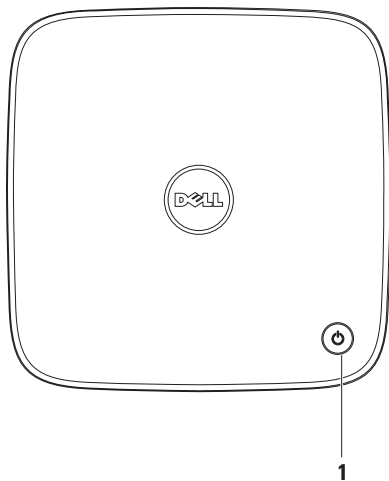

**1**  **Кнопка питания с индикатором:** включает и выключает компьютер.

Индикатор в центре этой кнопки указывает следующие состояния питания.

- Выкл: компьютер выключен, находится в спящем режиме или отключен от электросети.
- Белый индикатор постоянно светится: компьютер включен.
- Горит желтым светом: компьютер находится в ждущем режиме или режиме сна, или возникла неисправность системной платы или блока питания.
- Мигает желтым светом: указывает на неисправность системной платы или блока питания.

**ПРИМЕЧАНИЕ.** Дополнительную информацию о неполадках питания см. в разделе «Неполадки питания» на стр. 38.

---

## Элементы задней части компьютера

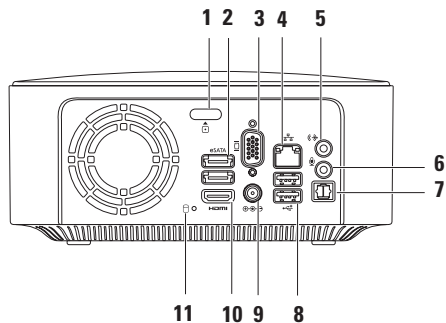

- 
-  **Кнопка снятия верхней крышки:** открывает верхнюю крышку компьютера.

---

  -  **Разъемы eSATA (2):** подключение к запоминающим устройствам с интерфейсами SATA и eSATA (внешние жесткие диски, оптические дисководы и др.) и устройствам USB (например, мышь, клавиатура, принтер, внешний дисковод, MP3-проигрыватель).

---

  -  **Разъем VGA:** позволяет подключать видеоустройства, такие как монитор или проектор.

---

  -  **Разъем сети:** служит для подключения к сети или широкополосному устройству.

---

  -  **Разъем линейного выхода:** служит для подключения наушников и динамиков со встроенными усилителями.

---

  -  **Разъем микрофона:** позволяет подключить микрофон для записи звука или служит в качестве аудиовхода для программы телефонии или обработки звука.

---

  - Оптический разъем S/PDIF:** служит для подключения усилителей, динамиков или телевизоров для воспроизведения аудио по оптическим цифровым кабелям. Разъем S/PDIF используется для передачи цифрового аудиосигнала, не используя процесс преобразования в аналоговый аудиосигнал.
-

**8**  **Разъемы USB 2.0 (2):** используются для подключения устройств USB, таких как мышь, клавиатура, принтер, внешний жесткий диск или MP3-плеер.

---

**9**  **Разъем адаптера переменного тока:** служит для подключения адаптера переменного тока для питания компьютера.

---

**10**  **Разъем HDMI:** подключение к телевизору для передачи видеосигнала и звука в формате 2,1.

**ПРИМЕЧАНИЕ.** После подключения HDMI и разъемов линейного выхода звук передается через аналоговые разъемы, а не через разъем HDMI.

---

**11**  **Индикатор активности жесткого диска:** загорается, когда компьютер считывает или записывает данные. Белый свет индикатора указывает на активность жесткого диска.

 **ПРЕДУПРЕЖДЕНИЕ.** Во избежание потери данных никогда не выключайте компьютер, пока мигает индикатор активности жесткого диска.

---



## Программные функции

 **ПРИМЕЧАНИЕ.** Дополнительную информацию о функциях, описанных в этом разделе, см. в *руководстве по технологиям Dell*, доступном на веб-сайте по адресу **support.dell.com/manuals** или на компьютере:

*Windows® 7:* Пуск  → **Все программы** → **Dell Help Documentation** (Справочная документация Dell)

*Windows Vista®:* Пуск  → **Справка и поддержка** → **Dell EDocs** (Электронные документы Dell)

## Производительность и коммуникация

С помощью этого компьютера можно создавать презентации, брошюры, поздравительные открытки, рекламные листовки и электронные таблицы. Также можно просматривать и редактировать цифровые фотографии и изображения. Перечень установленного программного обеспечения приводится в заказе на покупку.

После подключения к Интернету можно работать с веб-сайтами, настраивать учетные записи электронной почты или загружать файлы.

### Развлечения и мультимедиа

На компьютере можно просматривать фильмы, играть в игры, создавать собственные компакт-диски, слушать музыку и радиостанции. Оптический дисковод может поддерживать разнообразные форматы мультимедиа, включая компакт-диски, диски DVD и Blu-ray (этот набор уточняется при покупке).

Можно загружать или копировать изображения и видеофайлы с портативных устройств, например с цифровых камер или мобильных телефонов. Дополнительные прикладные программы позволяют упорядочивать и создавать музыкальные и видеофайлы, а затем записывать их на диски, сохранять на портативных и карманных устройствах (например, на MP3-плеерах), воспроизводить или просматривать на подключенных телевизорах, проекторах или домашних кинотеатрах.

## Док-панель Dell

Док-панель Dell — это группа значков, обеспечивающих быстрый доступ к наиболее часто используемым приложениям, файлам и папкам. Док-панель можно персонализировать:

- добавить или удалить значки;
- сгруппировать значки по категориям;
- изменить цвет и расположение док-панели;
- настроить функции значков.



### Добавление категории

1. Щелкните правой кнопкой мыши док-панель, выберите **Add (Добавить)** → **Category (Категория)**.  
Открывается диалоговое окно **Add/Edit Category (Добавить/изменить категорию)**.
2. В поле **Title (Заголовок)** укажите название категории.
3. Выберите значок для категории в поле **Select an image (Выбор изображения)**: .
4. Нажмите **Save (Сохранить)**.

### Добавление значка

Перетащите значок на док-панель или в одну из категорий.

### Удаление категории или значка

1. Правой кнопкой мыши щелкните док-панель и выберите **Delete shortcut (Удалить ярлык)** или **Delete category (Удалить категорию)**.
2. Следуйте инструкциям на экране.

### Персонализация док-панели

1. Правой кнопкой мыши щелкните док-панель и выберите **Advanced Setting... (Дополнительные параметры...)**.
2. Выберите нужный параметр для настройки док-панели.

# Служба сетевого резервного копирования Dell DataSafe Online Backup

 **ПРИМЕЧАНИЕ.** Служба Dell DataSafe Online в некоторых регионах может быть недоступна.

 **ПРИМЕЧАНИЕ.** Для быстрой загрузки или выгрузки рекомендуется использовать широкополосное подключение.

Dell DataSafe Online — это автоматизированная служба резервного копирования и восстановления, которая помогает защитить ваши данные и другие важные файлы от внезапных инцидентов, таких как кража, пожар или стихийное бедствие. Получить доступ к службе на своем компьютере можно с помощью защищенной паролем учетной записи.

Дополнительную информацию см. на веб-сайте [delldatasafe.com](http://delldatasafe.com).

Установка расписания резервного копирования

1. Дважды щелкните значок Dell DataSafe Online  на панели задач.
2. Следуйте инструкциям, отображаемым на экране.

# Устранение неполадок

В этом разделе приводится информация о поиске и устранении неисправностей компьютера. Если не удается устранить неполадку с помощью этого руководства, см. разделы «Использование средств поддержки» на стр. 45 или «Обращение в Dell» на стр. 77.



**ВНИМАНИЕ!** Снятие крышки компьютера может выполняться только обученным персоналом. Более подробные инструкции по обслуживанию см. в *руководстве по обслуживанию* на веб-сайте по адресу [support.dell.com/manuals](http://support.dell.com/manuals).

## Сигналы звуковой диагностики

При обнаружении ошибок или неполадок во время загрузки компьютер может сообщать о них посредством звуковых сигналов. Подобные кодовые сигналы позволяют определить тип проблемы. Запишите кодовый сигнал и обратитесь в корпорацию Dell (см. «Обращение в Dell» на стр. 77).



**ПРИМЕЧАНИЕ.** Сведения о замене и повторной установке компонентов см. в *руководстве по обслуживанию* по адресу [support.dell.com/manuals](http://support.dell.com/manuals).

| Кол-во сигналов | Возможная проблема  |
|-----------------|---|
| Один            | Возможен сбой системной платы: ошибка контрольной суммы ПЗУ BIOS  |
| Два             | Не обнаружено ОЗУ<br><b>ПРИМЕЧАНИЕ.</b> При добавлении или замене модуля памяти убедитесь в его правильной установке. |
| Три             | Возможная неполадка системной платы: ошибка набора микросхем  |
| Четыре          | Сбой чтения/записи ОЗУ  |
| Пять            | Сбой часов реального времени.   |
| Шесть           | Сбой видеоплаты или набора микросхем  |

## Неполадки в работе сети

### Беспроводные подключения

#### Подключение к сети прервано:

выключен беспроводной маршрутизатор или не работает подключение по беспроводной сети в компьютере.

- Проверьте питание беспроводного маршрутизатора и его подключение к источнику данных (кабельному модему или сетевому концентратору).
- Повторно установите подключение к беспроводному маршрутизатору (см. раздел «Настройка беспроводного подключения» на стр. 20).

### Проводные подключения

#### Если потеряно беспроводное подключение:

- убедитесь, что кабель подсоединен к компьютеру и не имеет повреждений;
- проверьте индикатор состояния подключения.

Индикатор состояния подключения на разъеме встроенной сетевой платы позволяет удостовериться в том, что подключение активно, а также отображает информацию о его состоянии.

- Не горит: физическое подключение к сети не обнаружено.
- Зеленый: имеется устойчивое соединение между сетью 10/100 Мбит/с и компьютером.
- Оранжевый: наличие устойчивого соединения между сетью 1000 Мбит/с и компьютером.

 **ПРИМЕЧАНИЕ.** Индикатор состояния соединения на разъеме сетевой платы отображает сведения только о проводном сетевом подключении. Отображаемая информация не относится к беспроводному подключению.

## Неполадки в системе питания

**Индикатор питания не горит:** компьютер выключен, находится в режиме гибернации или не подключен к электросети.

- Нажмите кнопку питания. Режим нормальной работы компьютера восстановится, если он выключен или находится в спящем режиме.
- Повторно подключите кабель переменного тока к разъему питания компьютера и к электросети.
- Если адаптер подключен к сетевому фильтру, убедитесь, что сетевой фильтр подсоединен к электросети и включен.
- Чтобы определить, правильно ли включается компьютер, необходимо подключить его к электросети напрямую: без использования



устройств защиты питания, сетевых фильтров и удлинительных кабелей питания.

- Убедитесь, что электрическая розетка исправна, проверив ее при помощи другого устройства, например светильника.
- Если устранить неполадку не удалось, обратитесь в Dell (см. раздел «Обращение в Dell» на стр. 77).

**Индикатор питания постоянно горит белым светом, а компьютер не реагирует на действия пользователя:**

возможно, дисплей не подключен к компьютеру или не включен.

- Убедитесь, что дисплей подключен правильно, а затем выключите его и снова включите.
- Если устранить неполадку не удалось, обратитесь в Dell (см. раздел «Обращение в Dell» на стр. 77).

**Индикатор питания горит непрерывным желтым светом:**

- компьютер находится в состоянии ожидания. Для возобновления нормальной работы нажмите любую клавишу на клавиатуре, переместите мышь или нажмите кнопку питания.
- Возможно, возникла неполадка системной платы или блока питания. Для получения дополнительной информации обратитесь в Dell (см. раздел «Обращение в Dell» на стр. 77).

**Индикатор питания мигает желтым светом:** возможно, возникла неполадка системной платы или блока питания.

Для получения дополнительной информации обратитесь в Dell (см. раздел «Обращение в Dell» на стр. 77).

### Помехи мешают приему компьютером

**сигнала:** нежелательный сигнал создает помехи, что препятствует или блокирует прием других сигналов. Возможными источниками помех являются:

- удлинительные кабели питания, клавиатуры и мыши;
- подключение слишком большого количества устройств к одному сетевому фильтру;
- подключение нескольких сетевых фильтров к одной розетке.

## Неполадки памяти

**Отображается сообщение о нехватке памяти:**

- сохраните и закройте все открытые файлы и активные программы и проверьте, помогло ли это решить проблему.
- Проверьте минимальные требования к памяти в документации по программе. При необходимости установите дополнительную память (см. *руководство по обслуживанию* на веб-сайте **support.dell.com**).
- Переустановите модули памяти (см. *руководство по обслуживанию* на веб-сайте по адресу **support.dell.com/manuals**), чтобы обеспечить успешный обмен данными между компьютером и памятью.
- Если устранить неполадку не удалось, обратитесь в Dell (см. раздел «Обращение в Dell» на стр. 77).

**Возникли другие проблемы с памятью:**

- обязательно придерживайтесь инструкций по установке модулей памяти (см. *руководство по обслуживанию* на веб-сайте **support.dell.com**).
- Проверьте совместимость модуля памяти с компьютером. Компьютер поддерживает модули памяти DDR3. Дополнительные сведения о типе памяти, поддерживаемой компьютером, см. в разделе «Технические характеристики» на стр. 83.
- Запустите диагностическую программу Dell Diagnostics, чтобы определить причину (см. раздел «Dell Diagnostics» на стр. 51).
- Переустановите модули памяти (см. *руководство по обслуживанию* на веб-сайте по адресу **support.dell.com/manuals**), чтобы обеспечить успешный обмен данными между компьютером и памятью.
- Если устранить неполадку не удалось, обратитесь в Dell (см. раздел «Обращение в Dell» на стр. 77).

## Зависания и неполадки программного обеспечения

**Компьютер не запускается:**

убедитесь, что кабель питания надежно подсоединен к компьютеру и электророзетке.

**Программа не отвечает:** завершите работу программы.

1. Нажмите одновременно клавиши <Ctrl><Shift><Esc>.
2. Выберите **Приложения**.
3. Выберите программу, не отвечающую на запросы.
4. Нажмите кнопку **Снять задачу**.

**Сбои программы повторяются:** см. документацию по данному ПО. При необходимости удалите программу и установите ее снова.

 **ПРИМЕЧАНИЕ.** Инструкции по установке программы обычно содержатся в документации по программе или на компакт-диске.

**Компьютер не отвечает, либо появляется сплошной синий экран.**

 **ПРЕДУПРЕЖДЕНИЕ.** Если не удалось завершить работу системы, данные могут быть потеряны.



Если компьютер не реагирует на нажатие клавиш на клавиатуре или перемещение мыши, нажмите и удерживайте кнопку питания не менее чем 8–10 секунд, пока компьютер не выключится. Затем перезагрузите компьютер.

Программа предназначена для предыдущих версий операционной системы Microsoft Windows: запустите мастер совместимости программ. Мастер совместимости программ выполнит настройку программы для запуска в среде, аналогичной предыдущим версиям операционных систем Microsoft® Windows®.

Windows® 7:

1. Выберите **Пуск**  → **Панель управления** → **Программы** → **Выполнение программ, предназначенных для предыдущих версий Windows**.
2. На экране приветствия нажмите **Далее**.
3. Следуйте инструкциям на экране.

Windows Vista®:

1. Выберите **Пуск**  → **Панель управления** → **Программы** → **Использование старых программ с этой версией Windows**.
2. На экране приветствия нажмите **Далее**.
3. Следуйте инструкциям на экране, **Возникают другие проблемы с программным обеспечением:**
  - Незамедлительно сделайте резервные копии файлов.
  - Проверьте жесткий диск и компакт-диски при помощи антивирусного программного обеспечения.
  - Сохраните и закройте все открытые файлы и программы, а затем завершите работу компьютера с помощью меню **Пуск**  .

## Устранение неполадок

- Ознакомьтесь с документацией по программе или обратитесь к разработчику за информацией по устранению неполадок.
  - Убедитесь, что программа совместима с операционной системой, установленной на компьютере.
  - Убедитесь, что компьютер соответствует минимальным требованиям к оборудованию, необходимым для запуска программного обеспечения. Соответствующую информацию смотрите в документации по программе.
  - Убедитесь, что программа правильно установлена и настроена.
- Убедитесь, что драйверы устройств не конфликтуют с программой.
- При необходимости удалите программу и установите ее снова.

# Использование средств поддержки

## Центр поддержки Dell

С помощью центра поддержки Dell можно узнать об обслуживании и поддержке, а также найти сведения о конкретной системе.

Чтобы запустить это приложение, щелкните значок  на панели задач.

На главной странице **центра поддержки Dell** отображается номер модели компьютера, метка обслуживания, код экспресс-обслуживания и контактная информация отдела обслуживания заказчиков.

Также на главной странице имеются ссылки для доступа к следующим ресурсам.



---

### **Самостоятельное устранение неполадок**

(поиск и устранение неисправностей, безопасность, производительность системы, сеть/Интернет, архивация/восстановление и ОС Windows)



---

### **Предупреждения**

(технические предупреждения, относящиеся к компьютеру)

---



**Помощь корпорации Dell**  
(техническая поддержка службы DellConnect™, служба технической поддержки, обучение и руководства, практическая помощь с Solution Station™ и интерактивная проверка с помощью PC CheckUp)



**Сведения о системе**  
(системная документация, информация о гарантии, сведения о системе, обновления и дополнительные принадлежности)

Чтобы получить более подробные сведения о **центре поддержки Dell** и имеющихся средствах поддержки, перейдите на вкладку **Services (Обслуживание)** на веб-сайте [support.dell.com](http://support.dell.com).

## My Dell Downloads (Мои загрузки Dell)

**ПРИМЕЧАНИЕ.** Раздел My Dell Downloads (Мои загрузки Dell) может быть недоступен в некоторых регионах.

Часть программного обеспечения, предварительно установленного на новом компьютере, не имеет резервной копии на компакт- или DVD-диске. Это программное обеспечение доступно в разделе My Dell Downloads (Мои загрузки Dell). В этом разделе веб-сайта можно загрузить доступное программное обеспечение для того, чтобы переустановить его или создать собственный накопитель с его резервной копией.



Чтобы зарегистрироваться в My Dell Downloads (Мои загрузки Dell) и использовать его, выполните следующие действия.

1. Перейдите по адресу **[downloadstore.dell.com/media](https://downloadstore.dell.com/media)**.
2. Следуйте инструкциям на экране для выполнения регистрации и загрузки программного обеспечения.
3. Переустановите программное обеспечение или создайте носитель с его резервной копией для использования в дальнейшем.

## Системные сообщения

При возникновении неполадки или ошибки компьютера на его экране могут отображаться системные сообщения, которые помогают определить причину и методы устранения неполадки.

 **ПРИМЕЧАНИЕ.** Если какого-либо из полученных сообщений нет в приведенных примерах, см. документацию по операционной системе или программе, которая была запущена в момент его появления. Необходимую информацию также можно найти в *руководстве по технологиям Dell* на жестком диске или веб-сайте **[support.dell.com/manual](https://support.dell.com/manual)** либо в разделе «Обращение в Dell» на стр. 77.

**Предупреждение!** Предыдущие попытки запуска этой системы прерывались в контрольной точке [nnnn]. Чтобы получить помощь по разрешению этой проблемы, запишите номер контрольной точки и обратитесь в службу технической поддержки Dell. Компьютер не смог выполнить процедуру загрузки из-за одной и той же ошибки три раза подряд (см. раздел «Обращение в корпорацию Dell» на стр. 77).

**CMOS checksum error** (Ошибка контрольной суммы CMOS): возможен сбой системной платы или низкий заряд аккумулятора часов реального времени. Необходимо заменить батарею. Инструкции см. в *руководстве по обслуживанию* на веб-сайте поддержки Dell ([support.dell.com/manuals](http://support.dell.com/manuals)) или в разделе «Обращение в Dell» на стр. 77.

**CPU fan failure** (Отказ вентилятора ЦП): неисправность вентилятора ЦП. Необходимо заменить вентилятор ЦП. См. *руководство по обслуживанию* на веб-сайте по адресу [support.dell.com/manuals](http://support.dell.com/manuals).

**Hard-disk drive failure** (Сбой жесткого диска): возможен сбой жесткого диска во время выполнения операции POST. См. раздел «Обращение в корпорацию Dell» на стр. 77.

**Hard-disk drive read failure** (Ошибка чтения жесткого диска): возможна ошибка чтения жесткого диска при выполнении загрузочного тестирования. См. раздел «Обращение в корпорацию Dell» на стр. 77.

**Keyboard failure** (Сбой клавиатуры): замените клавиатуру или проверьте, не отсоединен ли кабель.

**No boot device available (Загрузочное устройство недоступно):** отсутствует загрузочный раздел на жестком диске, отсоединился кабель жесткого диска или отсутствует загрузочное устройство.

- Если загрузочным устройством является жесткий диск, убедитесь, что его кабели подсоединены, а сам диск правильно установлен и разбит на разделы как загрузочное устройство.
- Войдите в программу настройки системы и убедитесь, что информация о последовательности загрузки правильная. См. *руководство по обслуживанию* на веб-сайте по адресу **support.dell.com/manuals**.

**No timer tick interrupt (Отсутствует прерывание от таймера):** возможна неисправность какой-то микросхемы на системной плате или отказ системной платы. Инструкции см. в *руководстве по обслуживанию* на веб-сайте поддержки Dell (**support.dell.com/manuals**) или в разделе «Обращение в Dell» на стр. 77.

**USB over current error (Ошибка перегрузки устройства USB):** отключите устройство USB. Для правильной работы устройства необходимо дополнительное питание. Для подключения устройства используйте внешний источник питания или, если в устройстве предусмотрено два разъема USB, подключите оба кабеля.

**ВНИМАНИЕ! СИСТЕМОЙ САМОКОНТРОЛЯ жесткого диска обнаружен выход параметра за пределы обычного рабочего диапазона. Компания Dell рекомендует регулярно выполнять резервное копирование данных. Параметр, выходящий за пределы диапазона, может свидетельствовать (но необязательно свидетельствует) о возможной неполадке жесткого диска.** Ошибка S.M.A.R.T: возможен отказ жесткого диска. См. раздел «Обращение в корпорацию Dell» на стр. 77.

## Средство устранения неполадок оборудования

Если во время запуска операционной системы какое-либо устройство не обнаружено или устройство было обнаружено, но неправильно конфигурировано, то для устранения ошибок несовместимости можно использовать **средство устранения неполадок оборудования**.

Запуск средства устранения неполадок оборудования

1. Выберите **Пуск**  → **Справка и поддержка**.
2. Введите **устранение неполадок оборудования** в поле поиска и нажмите клавишу <Enter>, чтобы начать поиск.
3. В результатах поиска выберите пункт, точнее всего описывающий неполадку, и выполните остальные шаги по ее поиску и устранению.

## Dell Diagnostics

Перед обращением в службу технической поддержки Dell в случае неполадок в работе компьютера проведите проверку в соответствии с разделом «Зависания и неполадки программного обеспечения» (стр. 42) и запустите диагностическую программу Dell Diagnostics.

Перед началом работы рекомендуется распечатать процедуры из этого раздела.

 **ПРИМЕЧАНИЕ.** Программа Dell Diagnostics работает только на компьютерах марки Dell.

 **ПРИМЕЧАНИЕ.** Диск *Drivers and Utilities* (*Драйверы и утилиты*) может не входить в комплект поставки компьютера.

См. сведения о конфигурации компьютера в разделе «Настройка системы» *руководства по обслуживанию*. Убедитесь, что устройство, которое нужно протестировать, отображается в программе настройки системы и активно.

Запустите диагностическую программу Dell Diagnostics с жесткого диска компьютера или диска *Drivers and Utilities* (*Драйверы и утилиты*).

### Запуск программы Dell Diagnostics с жесткого диска

Программа Dell Diagnostics находится в скрытом разделе диагностических утилит на жестком диске.

 **ПРИМЕЧАНИЕ.** Если на дисплее компьютера нет изображения, обратитесь в Dell (см. раздел «Обращение в Dell» на стр. 77).

## Использование средств поддержки

1. Убедитесь, что компьютер подключен к заведомо исправной электрической розетке.
2. Включите (или перезапустите) компьютер.
3. При появлении логотипа DELL™ сразу нажмите клавишу <F12>. Выберите пункт **Diagnostics (Диагностика)** в загрузочном меню и нажмите клавишу <Enter>.

В результате в некоторых компьютерах будет запущена предзагрузочная проверка системы (PSA).

-  **ПРИМЕЧАНИЕ.** Если клавиша не нажата вовремя и появился логотип операционной системы, дождитесь появления рабочего стола Microsoft® Windows®, а затем выключите компьютер и повторите попытку.

-  **ПРИМЕЧАНИЕ.** Если появляется сообщение о том, что раздел с диагностическими утилитами не найден, запустите приложение Dell Diagnostics с компакт-диска *Drivers and Utilities (Драйверы и утилиты)*.

*Если запускается предзагрузочная проверка системы*

- a. Предзагрузочная проверка системы начинает выполнение тестов.
- b. Если проверка PSA выполняется успешно, отображается следующее сообщение: «No problems have been found with this system so far. Do you want to run the remaining memory tests? This will take about 30 minutes or more. Do you want to continue?» (Recommended) (На данный момент никаких проблем в системе не обнаружено. Выполнить

оставшиеся тесты памяти? Это займет 30 минут или более. Продолжить? (Рекомендуется)).

- c. Если возникли неполадки памяти, нажмите клавишу <y>. В противном случае нажмите клавишу <n>. Отображается следующее сообщение: «Booting Dell Diagnostic Utility Partition. Press any key to continue» (Выполняется загрузка раздела с программой Dell Diagnostics. Нажмите любую клавишу для продолжения).
- d. Нажмите любую клавишу, чтобы перейти в окно **Choose An Option** (Выбор параметра).

*Если предзагрузочная проверка системы не запускается*

Нажмите любую клавишу, чтобы запустить программу Dell Diagnostics из раздела диагностических утилит на жестком диске, и перейдите в окно **Choose An Option (Выбор параметра)**.

4. Выберите необходимый тест.
5. Если во время теста возникла проблема, появится сообщение с кодом ошибки и описанием проблемы. Запишите код ошибки, кратко опишите проблему и обратитесь в корпорацию Dell (см. «Обращение в Dell» на стр. 77).

 **ПРИМЕЧАНИЕ.** Метка обслуживания компьютера отображается в верхней части экрана для каждого теста. Метка обслуживания позволяет правильно идентифицировать ваш компьютер при обращении в Dell.

## Использование средств поддержки

6. После того как все тесты выполнены, закройте окно тестирования, чтобы вернуться в окно **Choose An Option (Выбор параметра)**.
7. Чтобы выйти из программы диагностики и перезагрузить компьютер, нажмите кнопку **Exit (Выход)**.

## Запуск приложения Dell Diagnostics с компакт-диска «Драйверы и утилиты»

 **ПРИМЕЧАНИЕ.** Диск *Drivers and Utilities (Драйверы и утилиты)* может не входить в комплект поставки компьютера.

1. Вставьте в дисковод диск *Drivers and Utilities (Драйверы и утилиты)*.
2. Выключите и перезапустите компьютер.  
После появления эмблемы DELL™ сразу нажмите клавишу <F12>.

 **ПРИМЕЧАНИЕ.** Если клавиша не нажата вовремя и появился логотип операционной системы, дождитесь появления рабочего стола Microsoft® Windows®, а затем выключите компьютер и повторите попытку.

 **ПРИМЕЧАНИЕ.** Описываемые ниже действия изменяют последовательность загрузки только на один запуск. При следующем запуске компьютер загружается с устройств в том порядке, который указан в программе настройки системы.

3. При появлении списка загрузочных устройств выберите **CD/DVD/CD-RW Drive (Дисковод компакт-дисков/ DVD-дисков/CD-RW)** и нажмите клавишу <Enter>.
4. Выберите из появившегося меню пункт **Boot from CD-ROM (Загрузка с CD-ROM)** и нажмите клавишу <Enter>.



5. Введите 1, чтобы запустить меню компакт-диска, и нажмите клавишу <Enter> для продолжения.
  6. В пронумерованном списке выберите **Run the 32 Bit Dell Diagnostics (Запуск 32-разрядной программы Dell Diagnostics)**. Если в списке имеется несколько версий, выберите наиболее подходящую для вашего компьютера.
  7. Выберите необходимый тест.
  8. Если во время теста возникла проблема, появится сообщение с кодом ошибки и описанием проблемы. Запишите код ошибки, кратко опишите проблему и обратитесь в корпорацию Dell (см. «Обращение в Dell» на стр. 77).
-  **ПРИМЕЧАНИЕ.** Метка обслуживания компьютера отображается в верхней части экрана для каждого теста. Метка обслуживания позволяет правильно идентифицировать ваш компьютер при обращении в Dell.
9. После того как все тесты выполнены, закройте окно тестирования, чтобы вернуться в окно **Choose An Option (Выбор параметра)**.
  10. Чтобы выйти из программы диагностики и перезагрузить компьютер, нажмите кнопку **Exit (Выход)**.
  11. Извлеките из дисководов диск *Drivers and Utilities (Драйверы и утилиты)*.

# Восстановление операционной системы

Операционную систему можно восстановить на компьютере одним из следующих способов.

**△ ПРЕДУПРЕЖДЕНИЕ.** При использовании утилиты восстановления заводского образа диска Dell Factory Image Restore или диска *Operating System (Операционная система)* все файлы данных удаляются с компьютера без возможности восстановления. По возможности создайте резервную копию файлов данных перед использованием этих способов восстановления.

| Способ восстановления                                     | Использование  |
|---|--|
| восстановление системы                                    | это решение следует попробовать в первую очередь             |
| программа локального резервного копирования DataSafe Dell | если проблему не удалось решить путем восстановления системы |

| Способ восстановления   | Использование  |
|---|--|
| носитель для восстановления системы                                 | если из-за неисправности системы ее невозможно восстановить с помощью функции восстановления системы и программы локального резервного копирования DataSafe Dell<br>при установке заводского образа диска на только что установленный жесткий диск |
| утилита восстановления заводского образа Dell Factory Image Restore | для восстановления первоначального работоспособного состояния компьютера   |
| компакт-диск <i>Operating System (Операционная система)</i>         | только для переустановки операционной системы на компьютере  |

 **ПРИМЕЧАНИЕ.** Диск *Operating System (Операционная система)* может не входить в комплект поставки компьютера.

## Восстановление системы

Операционные системы Windows обеспечивают функцию восстановления системы, которая позволяет восстановить предыдущее состояние операционной системы компьютера (не затрагивая при этом файлы данных), если изменения в оборудовании, программном обеспечении или других настройках системы нарушили стабильную работу компьютера. Все изменения, вносимые функцией восстановления системы, являются полностью обратимыми.

**△ ПРЕДУПРЕЖДЕНИЕ.** Регулярно создавайте резервные копии файлов данных. Функция восстановления системы не отслеживает изменения в файлах данных и не восстанавливает эти файлы.

**✎ ПРИМЕЧАНИЕ.** Следующие инструкции применимы для вида Windows по умолчанию. Они могут не действовать, если на компьютере Dell™ был выбран классический вид Windows.

### Запуск функции восстановления системы

1. Нажмите кнопку **Пуск** .
2. В поле поиска введите **Восстановление системы** и нажмите клавишу **ENTER**.

**✎ ПРИМЕЧАНИЕ.** Может появиться диалоговое окно **Контроль учетных записей пользователей**. Если вы работаете в системе в качестве администратора, нажмите **Продолжить**; в противном случае обратитесь к администратору, чтобы продолжить работу.

3. Нажмите кнопку **Далее** и следуйте инструкциям на экране.

Если устранить неполадку с помощью функции восстановления системы не удается, можно отменить последнее восстановление системы.

## Отмена последнего восстановления системы

 **ПРИМЕЧАНИЕ.** Прежде чем отменять последнее восстановление системы, сохраните и закройте все открытые файлы и завершите работу всех открытых программ. Не изменяйте, не открывайте и не удаляйте файлы и программы до завершения восстановления системы.

1. Нажмите кнопку **Пуск** .
2. В поле поиска введите **Восстановление системы** и нажмите клавишу **ENTER**.
3. Нажмите кнопку **Отменить последнее восстановление**, затем нажмите кнопку **Далее**.

## Программа локального резервного копирования DataSafe Dell

 **ПРЕДУПРЕЖДЕНИЕ.** При использовании программы локального резервного копирования DataSafe Dell все программы и драйверы, установленные пользователем после приобретения компьютера, удаляются без возможности восстановления. Создайте носитель с резервной копией приложений, которые нужно будет установить на компьютер после использования программы локального резервного копирования DataSafe Dell. Используйте программу локального резервного копирования DataSafe Dell только в том случае, если проблему с операционной системой

не удалось решить с помощью функции восстановления системы.

 **ПРЕДУПРЕЖДЕНИЕ.** Несмотря на то, что программа локального резервного копирования DataSafe Dell предназначена для сохранения файлов данных на компьютере, рекомендуется создать резервную копию файлов данных перед ее использованием.

 **ПРИМЕЧАНИЕ.** Программа локального резервного копирования DataSafe доступна не во всех регионах.

 **ПРИМЕЧАНИЕ.** Если программа локального резервного копирования DataSafe Dell недоступна на вашем компьютере, выполните восстановление системы с помощью утилиты восстановления заводского образа диска Dell Factory Image Restore (см. раздел «Утилита

восстановления заводского образа диска Dell Factory Image Restore» на стр. 64).

Программа локального резервного копирования Dell DataSafe позволяет восстановить работоспособное состояние жесткого диска, в котором он находился в момент приобретения компьютера, сохранив при этом файлы данных.

Программа локального резервного копирования DataSafe Dell обеспечивает следующие функции:

- резервное копирование данных и восстановление последнего работоспособного состояния компьютера;
- создание носителя для восстановления системы.

## Программа локального резервного копирования DataSafe Dell версии Basic

Восстановление заводского образа диска с сохранением файлов данных

1. Выключите компьютер.
2. Отсоедините все устройства (накопитель USB, принтер и т. д.), подключенные к компьютеру, а затем извлеките все недавно установленное внутреннее оборудование.

 **ПРИМЕЧАНИЕ.** Не отключайте дисплей, клавиатуру, мышь и кабель питания.

3. Включите компьютер.
4. Когда на экране появится логотип DELL™, несколько раз нажмите клавишу <F8>, чтобы открыть окно **Advanced Boot Options (Дополнительные варианты загрузки)**.

 **ПРИМЕЧАНИЕ.** Если клавиша не нажата вовремя и появился логотип операционной системы, дождитесь появления рабочего стола Microsoft® Windows®, а затем выключите компьютер и повторите попытку.

5. Выберите **Repair Your Computer (Восстановление системы)**.
6. Выберите **Dell DataSafe Restore and Emergency Backup (Восстановление и аварийное резервное копирование с помощью DataSafe Dell)** в меню **System Recovery Options (Способы восстановления системы)** и следуйте инструкциям на экране.

 **ПРИМЕЧАНИЕ.** Процесс восстановления может длиться час и более в зависимости от объема данных, подлежащих восстановлению.

 **ПРИМЕЧАНИЕ.** Дополнительную информацию см. в статье 353560 базы знаний на веб-сайте по адресу [support.dell.com](http://support.dell.com).

### Обновление программы локального резервного копирования DataSafe Dell до версии Professional

 **ПРИМЕЧАНИЕ.** Программа локального резервного копирования DataSafe Dell доступна для установки на компьютер, если она была заказана в момент покупки.

Программа локального резервного копирования DataSafe Dell версии Professional обеспечивает следующие дополнительные функции:

- резервное копирование и восстановление компьютера с возможностью выбора типов файлов;

- резервное копирование файлов на локальное устройство хранения;
- планирование регулярного автоматического резервного копирования.

Обновление программы локального резервного копирования DataSafe Dell до версии Professional

1. Дважды щелкните значок программы локального резервного копирования DataSafe Dell  на панели задач.
2. Щелкните **UPGRADE NOW!** (**ОБНОВИТЬ СЕЙЧАС!**)
3. Для обновления следуйте инструкциям на экране.



## Носитель для восстановления системы

**△ ПРЕДУПРЕЖДЕНИЕ.** Хотя носитель для восстановления системы предназначен для того, чтобы сохранять файлы данных на компьютере, рекомендуется создать резервную копию файлов данных перед его использованием.

С помощью носителя для восстановления системы, созданного в программе локального резервного копирования Dell DataSafe, можно восстановить работоспособное состояние жесткого диска, в котором он находился в момент приобретения компьютера, сохранив при этом файлы данных на компьютере.

Используйте носитель для восстановления системы в следующих случаях.

- Из-за неисправности операционной системы невозможно использовать инструменты восстановления, установленные на компьютере.
- Из-за неисправности жесткого диска невозможно восстановить данные.

Восстановление заводского образа жесткого диска компьютера с помощью носителя для восстановления системы

1. Вставьте диск или ключ USB для восстановления системы и перезапустите компьютер.
2. При появлении логотипа DELL™ сразу нажмите клавишу <F12>.

 **ПРИМЕЧАНИЕ.** Если клавиша не нажата вовремя и появился логотип операционной системы, дождитесь появления рабочего стола Microsoft® Windows®, а затем выключите компьютер и повторите попытку.

3. Выберите соответствующее загрузочное устройство в списке и нажмите клавишу <Enter>.
4. Для восстановления следуйте инструкциям на экране.

## Утилита восстановления заводского образа диска Dell Factory Image Restore

 **ПРЕДУПРЕЖДЕНИЕ.** При использовании утилиты восстановления заводского образа диска будут безвозвратно удалены все данные на жестком диске, а также все приложения и драйверы, установленные после приобретения компьютера. Если возможно, перед использованием данного варианта создайте резервную копию данных. Используйте данную утилиту восстановления только в том случае, если проблему с операционной системой не удалось решить с помощью функции восстановления системы.

 **ПРИМЕЧАНИЕ.** Утилита восстановления заводского образа диска Dell Factory Image Restore может оказаться недоступной в некоторых странах или на некоторых компьютерах.

 **ПРИМЕЧАНИЕ.** Если утилита восстановления заводского образа диска Dell Factory Image Restore недоступна на вашем компьютере, выполните восстановление системы с помощью программы локального резервного копирования DataSafe Dell (см. раздел «Программа локального резервного копирования DataSafe Dell» на стр. 59).

Используйте утилиту восстановления заводского образа диска Dell Factory Image Restore для восстановления операционной системы только в крайнем случае. Данная функция восстанавливает рабочее состояние

жесткого диска на момент приобретения компьютера. Любые программы или файлы, добавленные после получения компьютера (включая файлы данных), безвозвратно удаляются с жесткого диска. Файлами данных являются документы, электронные таблицы, сообщения электронной почты, цифровые фотографии, музыкальные файлы и т. д. По возможности сделайте резервную копию всех данных перед использованием утилиты восстановления заводского образа диска.

### **Выполнение восстановления заводского образа диска**

1. Включите компьютер.
2. Когда на экране появится логотип DELL™, несколько раз нажмите клавишу <F8>, чтобы открыть окно **Advanced Boot Options (Дополнительные варианты загрузки)**.

-  **ПРИМЕЧАНИЕ.** Если клавиша не нажата вовремя и появился логотип операционной системы, дождитесь появления рабочего стола Microsoft® Windows®, а затем выключите компьютер и повторите попытку.
3. Выберите пункт **Repair Your Computer (Восстановить компьютер)**.  
Появится окно **System Recovery Options (Параметры восстановления системы)**.
  4. Выберите раскладку клавиатуры и нажмите **Далее**.
  5. Чтобы получить доступ к параметрам восстановления, войдите в систему в качестве локального пользователя. Для доступа к командной строке в поле **User name (Имя пользователя)** введите `administrator` и нажмите **ОК**.
  6. Нажмите **Dell Factory Image Restore (Восстановление заводского образа диска)**.  
Откроется экран приветствия утилиты **восстановления заводского образа диска Dell Factory Image Restore**.

 **ПРИМЕЧАНИЕ.** В зависимости от конфигурации компьютера, возможно, потребуется выбрать **Dell Factory Tools (Заводские инструментальные средства Dell)**, а затем **Dell Factory Image Restore (Восстановление заводского образа диска)**.
  7. Нажмите кнопку **Далее**. Появится экран **Confirm Data Deletion (Подтверждение удаления данных)**.

 **ПРИМЕЧАНИЕ.** Чтобы завершить работу средства восстановления заводского образа диска, нажмите кнопку **Cancel (Отмена)**.

8. Для подтверждения переформатирования жесткого диска и восстановления системного программного обеспечения до заводских настроек установите соответствующий флажок и нажмите **Далее**.

Начнется процесс восстановления, который занимает приблизительно пять минут. Когда операционная система и программы, устанавливаемые на заводе, будут восстановлены до заводского состояния, появится соответствующее сообщение.

9. Нажмите кнопку **Finish (Готово)** для перезагрузки компьютера.

# Получение справки

В случае возникновения неполадок в работе компьютера можно предпринять указанные ниже шаги по диагностике и устранению неполадок.

1. Сведения и процедуры, связанные с устранением неполадок в работе компьютера, описаны в разделе «Устранение неполадок» на стр. 36.
2. Порядок запуска программы диагностики см. в разделе «Программа Dell Diagnostics» на стр. 51.
3. Заполните диагностическую контрольную таблицу на стр. 76.
4. Комплекс интернет-служб на веб-узле технической поддержки Dell (**support.dell.com**) предназначен для оказания помощи в установке компонентов и устранении неполадок.

Более подробный перечень интерактивных служб поддержки Dell см. в разделе «Интерактивные службы» на стр. 70.

5. Если с помощью вышеуказанных мер проблему решить не удалось, см. раздел «Обращение в корпорацию Dell» на стр. 77.

 **ПРИМЕЧАНИЕ.** Чтобы специалисты службы поддержки корпорации Dell смогли оказать необходимую помощь, звоните в службу поддержки по телефону, находящемуся рядом с компьютером.

 **ПРИМЕЧАНИЕ.** Система обслуживания клиентов Dell через экспресс-код техобслуживания в некоторых странах может оказаться недоступной.

По запросу автоматической службы приема звонков Dell введите код экспресс-обслуживания, чтобы ваш звонок переадресовали соответствующему специалисту службы технической поддержки. Если у вас нет кода экспресс-обслуживания, откройте папку **Dell Accessories (Дополнительные средства Dell)**, дважды щелкните значок **Express Service Code (Код экспресс-обслуживания)** и следуйте инструкциям.

 **ПРИМЕЧАНИЕ.** Некоторые из перечисленных далее услуг доступны не во всех регионах за пределами континентальной части США. Обратитесь к локальному представителю корпорации Dell для получения сведений о доступности услуг.

## Техническая поддержка и обслуживание клиентов

Сотрудники службы поддержки Dell готовы ответить на любые вопросы относительно оборудования Dell™. Персонал службы технической поддержки использует компьютерные методы диагностики, что позволяет быстро и точно отвечать на вопросы клиентов.

Процедура обращения в службу технической поддержки Dell описана в разделе «Прежде чем позвонить» на стр. 75. См. также контактные данные для вашего региона либо посетите веб-сайт **support.dell.com**.

## DellConnect

DellConnect™ — простое средство интерактивного доступа, которое позволяет сотрудникам службы поддержки Dell получить доступ к вашему компьютеру через широкополосное подключение, выполнить диагностику возникшей неполадки и устранить ее под вашим наблюдением. Дополнительные сведения см. на веб-сайте [support.dell.com/dellconnect](http://support.dell.com/dellconnect).

## Интернет-службы

Ознакомиться с продуктами и услугами корпорации Dell можно на следующих веб-узлах:

- [www.dell.com](http://www.dell.com)
- [www.dell.com/ap](http://www.dell.com/ap) (только для стран АТР)
- [www.dell.com/jp](http://www.dell.com/jp) (только для Японии)
- [www.euro.dell.com](http://www.euro.dell.com) (только для стран Европы)
- [www.dell.com/la](http://www.dell.com/la) (для стран Латинской Америки и Карибского бассейна)
- [www.dell.ca](http://www.dell.ca) (только для Канады)

Доступ к службе технической поддержки Dell можно получить с помощью следующих веб-сайтов и адресов электронной почты.



## Веб-сайты службы поддержки корпорации Dell:

- [support.dell.com](http://support.dell.com)
- [support.jp.dell.com](http://support.jp.dell.com) (только для Японии)
- [support.euro.dell.com](http://support.euro.dell.com) (только для стран Европы)

## Адреса электронной почты служб технической поддержки Dell:

- [mobile\\_support@us.dell.com](mailto:mobile_support@us.dell.com)
- [support@us.dell.com](mailto:support@us.dell.com)
- [la-techsupport@dell.com](mailto:la-techsupport@dell.com) (только для стран Латинской Америки и Карибского бассейна)
- [apsupport@dell.com](mailto:apsupport@dell.com) (только для стран АТР)

## Адреса электронной почты службы маркетинга и отдела продаж корпорации Dell:

- [apmarketing@dell.com](mailto:apmarketing@dell.com) (только для стран АТР)
- [sales\\_canada@dell.com](mailto:sales_canada@dell.com) (только для Канады)

## Анонимная передача файлов по FTP-протоколу:

- [ftp.dell.com](ftp://ftp.dell.com)

В качестве имени пользователя укажите *anonymous*, в качестве пароля — свой адрес электронной почты.

## Автоматическая система отслеживания заказа

Для проверки состояния доставки любого заказанного изделия Dell посетите веб-сайт **support.dell.com** или позвоните в службу автоматизированного отслеживания заказов. Вам будет задано несколько вопросов, записанных на магнитофонную ленту, чтобы служба могла идентифицировать заказ и выдать информацию по его исполнению. Номер телефона для своего региона см. в разделе «Обращение в Dell» на стр. 77.

Если при получении заказа возникли проблемы (например, неполная или неправильная комплектация либо ошибки при выставлении счета), свяжитесь с Dell для их устранения. Во время звонка держите под рукой счет или упаковочный лист. Номер телефона для своего региона см. в разделе «Обращение в Dell» на стр. 77.

## Информация о продуктах

Чтобы получить информацию о других изделиях, которые можно приобрести у Dell, или сделать заказ, посетите веб-сайт Dell по адресу **www.dell.com**. Номер телефона местного представительства или отдела продаж Dell см. в разделе «Обращение в Dell» на стр. 77.

## Возврат изделий для ремонта по гарантии или в счет кредита

Прежде чем возвращать изделия для гарантийного ремонта или в счет кредита, выполните следующие действия.

 **ПРИМЕЧАНИЕ.** Прежде чем возвращать продукт компании Dell, не забудьте создать резервную копию всех данных на жестких дисках и других носителях в продукте. Удалите всю конфиденциальную, частную и личную информацию, а также извлеките все съемные носители, такие как компакт-диски и карты памяти. Корпорация Dell не несет ответственности за вашу конфиденциальную, патентованную или личную информацию, а также за утерю или повреждение данных

и съемных носителей, переданных вместе с продуктом.

1. Обратитесь в Dell, чтобы получить номер разрешения на возврат изделия (RMA), и запишите его на наружной стороне коробки. Номер телефона для своего региона см. в разделе «Обращение в Dell» на стр. 77.
2. Вложите копию счета и письмо с указанием причины возврата.
3. Вложите копию диагностической контрольной таблицы (см. раздел «Диагностическая контрольная таблица» на стр. 76), указав в ней сведения о выполненных проверках и сообщения об ошибках, выданные диагностической программой Dell Diagnostics (см. раздел «Программа Dell Diagnostics» на стр. 51).

## Получение справки

4. При возврате товара в счет кредита приложите все дополнительные принадлежности, поставляемые с возвращаемыми товарами (адаптер питания, программное обеспечение, руководства пользователя и т. д.).
5. Упакуйте оборудование в оригинальную упаковку (или аналогичным образом).

 **ПРИМЕЧАНИЕ.** Доставка производится за счет пользователя. Пользователь должен застраховать все возвращаемые изделия; кроме того, пользователь берет на себя все риски, связанные с возможностью утери изделий при доставке в Dell. Отправка наложенным платежом невозможна.

 **ПРИМЕЧАНИЕ.** Посылки, при отправке которых не было выполнено любое из этих требований, не принимаются почтовой службой Dell и отсылаются обратно.

## Прежде чем позвонить

**ПРИМЕЧАНИЕ.** Во время звонка будьте готовы сообщить код экспресс-обслуживания. С помощью этого кода автоматическая телефонная служба поддержки Dell сможет быстро соединить вас с нужным специалистом. Вас также могут попросить сообщить метку обслуживания.

### Нахождение метки обслуживания

Номер метки обслуживания напечатан на наклейке на днище вашего компьютера.

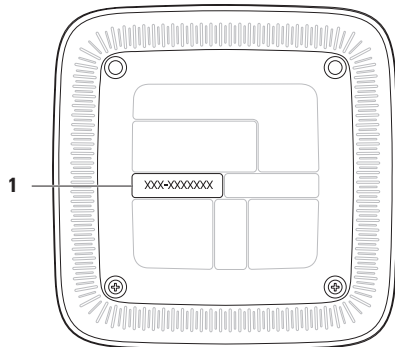

1 Метка обслуживания и код экспресс-обслуживания

## Получение справки

Также необходимо заполнить диагностическую контрольную таблицу. Перед звонком в службу технической поддержки Dell следует включить компьютер и во время разговора находиться рядом с ним. Вас могут попросить ввести некоторые команды, подробно рассказать, что происходит с компьютером при выполнении различных операций, или выполнить другие действия для устранения неполадок, возможные только при непосредственной работе с компьютером. Позаботьтесь о том, чтобы документация на компьютер была под рукой.

### Диагностическая контрольная таблица

- Имя и фамилия:
- Дата:
- Адрес:
- Телефон:
- Код экспресс-обслуживания и метка обслуживания (расположены на нижней панели компьютера):
- Номер разрешения на возврат изделия (если таковой был назначен сотрудником службы технической поддержки Dell):
- Тип и версия операционной системы:
- Устройства:
- Платы расширения:
- Компьютер подключен к сети? Да/Нет
- Тип сети, версия и модель сетевого адаптера:
- Установленные программы и их версии:

Информацию о том, как получить содержимое загрузочных файлов компьютера, см. в документации по операционной системе. Распечатайте каждый файл или выпишите его содержимое перед обращением в Dell.

- Сообщение об ошибке, звуковой сигнал или код диагностики:
- Описание неполадки и действия, предпринятые для ее устранения:

## Обращение в Dell

Если вы находитесь в США, позвоните по номеру 800-WWW-DELL (800-999-3355).

 **ПРИМЕЧАНИЕ.** При отсутствии активного подключения к Интернету контактные сведения можно найти в счете на приобретение изделия, упаковочном листе, накладной либо в каталоге продукции Dell.

Корпорация Dell предоставляет несколько вариантов поддержки и обслуживания через Интернет и по телефону. Доступность служб различается в зависимости от страны и типа продукции, и некоторые службы могут быть недоступны в вашем регионе.

Порядок обращения в Dell по вопросам сбыта, технической поддержки или обслуживания пользователей описан ниже.

## Получение справки

1. Перейдите на веб-сайт **[www.dell.com/contactdell](http://www.dell.com/contactdell)**.
2. Выберите свою страну или регион.
3. Выберите нужную службу или ссылку на ресурс технической поддержки.
4. Выберите удобный для вас способ обращения в Dell.





# Поиск дополнительных сведений и ресурсов

| <b>Необходимая информация</b>   | <b>Источник</b>                                    |
|---|--|
| Переустановка операционной системы  | «Носитель для восстановления системы» на стр. 63   |
| Запуск программы диагностики компьютера   | «Dell Diagnostics» на стр. 51                      |
| переустановка системного ПО   | «My Dell Downloads (Мои загрузки Dell)» на стр. 46 |
| дополнительная информация об операционной системе Microsoft® Windows® и ее функциях | <b>support.dell.com</b>                            |

## Необходимая информация

Модернизация компьютера путем добавления или замены жесткого диска или модулей памяти

Переустановка или замена изношенных или неисправных компонентов

Передовые методы обеспечения безопасности компьютера

Просмотр сведений о гарантии, условий использования (только для США), инструкций по технике безопасности, нормативных сведений, сведений об эргономике и лицензионного соглашения с конечным пользователем

## Источник

*руководство по обслуживанию* на веб-сайте по адресу **[support.dell.com/manuals](http://support.dell.com/manuals)**



**ПРИМЕЧАНИЕ.** В некоторых странах вскрытие компьютера и замена его деталей могут привести к тому, что гарантия станет недействительной. Перед вскрытием компьютера ознакомьтесь с действующей в вашем регионе политикой гарантийного обслуживания и замены компонентов.

Документация по безопасности и соблюдению нормативных требований, поставляемая с компьютером. Также см. раздел «Соответствие нормативным требованиям» на сайте **[www.dell.com/regulatory\\_compliance](http://www.dell.com/regulatory_compliance)**.

### Необходимая информация

Найти метку обслуживания и код экспресс-обслуживания (необходима для идентификации компьютера на веб-сайте **support.dell.com** или при обращении в службу поддержки)

поиск драйверов и файлов для загрузки;  
файлы readme

Обращение за технической поддержкой  
и справка по продуктам

Проверка состояния размещенных  
заказов

Поиск решений и ответов на часто  
возникающие вопросы

Сведения о технических новшествах для  
компьютера и справочные материалы  
для опытных пользователей и  
технических специалистов

### Источник

На нижней панели компьютера  
центр поддержки Dell. Чтобы запустить  
центр поддержки Dell, нажмите значок  
 на панели задач.

**support.dell.com**

# Технические характеристики

В этом разделе содержатся сведения, которые могут понадобиться для обновления драйверов либо для настройки или модернизации компьютера.

 **ПРИМЕЧАНИЕ.** Технические характеристики могут различаться в зависимости от региона. Дополнительные сведения о конфигурации компьютера см. в документации к компьютеру, доступ к которой можно получить одним из следующих способов:

*Windows® 7:* Пуск  → Все программы → Dell Help Documentation  
(Справочная документация Dell)

*Windows Vista®:* Пуск  → Справка и поддержка → Dell EDocs (Электронные документы Dell)

## Модель компьютера

---

Inspiron™ 410

## Информация о компьютере

---

|                  |  |
|------------------|--|
| Типы процессоров | AMD™ Athlon™ II Dual Core<br>AMD Turion™ II Dual Core<br>AMD Phenom™ II Triple Core<br>AMD Phenom II Quad Core<br>AMD V Series Single Core |
| Набор микросхем  | RS880M+SB820M  |

### Память

---

|                        |   |
|------------------------|---|
| Разъемы                | два внутренних разъема SODIMM                         |
| Тип оперативной памяти | 1066 МГц DDR3 SODIMM; только память без поддержки ECC |
| Емкость модулей памяти | 1 ГБ, 2 ГБ и 4 ГБ                                     |
| Возможные конфигурации | 1 ГБ, 2 ГБ, 3 ГБ, 4 ГБ, 6 ГБ и 8 ГБ                   |

 **ПРИМЕЧАНИЕ.** Инструкции по модернизации памяти см. в *руководстве по обслуживанию* на веб-сайте поддержки Dell по адресу [support.dell.com/manuals](http://support.dell.com/manuals).

### Драйверы

---

|                         |   |
|-------------------------|---|
| Внешние (дополнительно) | один 5,25-дюймовый отсек для оптического дисковода SATA DVD+/-RW Super Multi Drive или комбинированного устройства Blu-ray Disc™ (дополнительно) с лотком 12,7 мм |
| Доступ изнутри          | Один 3,5-дюймовый отсек дисковода для SATA  |

**Звук**

---

|     |  |
|-----|--|
| Тип | встроенный<br>2.1-канальный звук<br>высокой четкости<br>до восьми (7.1)<br>каналов цифрового<br>аудиосигнала с<br>оптического выхода<br>S/PDIF |
|-----|--|

**Средства связи**

---

|   |   |
|---|---|
| Беспроводная<br>сеть<br>(дополнительно) | 802.11 a/b/g/n; b/g/n   |
| Сетевой<br>адаптер                      | Локальная сеть<br>Ethernet LAN<br>10/100/1000 на<br>системной плате |

**Видео**

---

|  |                                       |
|--|---------------------------------------|
| Встроенная                               | ATI Mobility Radeon™<br>HD 4250       |
| На отдельной<br>плате<br>(дополнительно) | ATI Mobility Radeon™<br>HD 5450, 1 ГБ |

## Устройство чтения карт памяти

---

|                                   |  |
|-----------------------------------|--|
| Поддерживаемые карты              | Карта памяти Secure Digital (SD)                 |
|                                   | Карта памяти MicroSD                             |
|                                   | Карта памяти MiniSD                              |
|                                   | Карта памяти Secure Digital High Capacity (SDHC) |
|                                   | Карта памяти MultiMedia Card (MMC)               |
|                                   | Карта памяти xD-Picture                          |
| Карта памяти Memory Stick PRO/Duo |  |

## Внешние разъемы

---

Разъемы на передней панели:

|                                     |                                     |
|-------------------------------------|-------------------------------------|
| USB                                 | два разъема, совместимые с USB 2.0  |
| Звук                                | Один разъем для наушников           |
| Устройство чтения карт памяти       | одно гнездо для карт памяти «4-в-1» |
| Инфракрасный датчик (дополнительно) | 1                                   |

Разъемы на задней панели:

|                 |                                    |
|-----------------|------------------------------------|
| Сетевой адаптер | Один разъем RJ45                   |
| USB             | два разъема, совместимые с USB 2.0 |



**Внешние разъемы**

|        |  |
|--------|--|
| Звук   | один разъем микрофона и один разъем линейного выхода |
| S/PDIF | один цифровой разъем S/PDIF (оптический)             |
| eSATA  | два 7-контактных разъема                             |
| VGA    | Один 15-контактный разъем                            |
| HDMI   | Один 19-контактный разъем                            |

**Адаптер переменного тока**

90 Вт (E-Series):

 **ПРИМЕЧАНИЕ.** Поддерживается на моделях с дискретными графическими адаптерами (дополнительно).

|                                 |                            |
|---------------------------------|----------------------------|
| Входное напряжение              | 100–240 В переменного тока |
| Входной ток                     | 1,5 А                      |
| Входная частота                 | 50–60 Гц                   |
| Выходная мощность               | 90 Вт                      |
| Выходной ток                    | 4,62 А                     |
| Номинальное выходное напряжение | 19,5 В постоянного тока    |

## Адаптер переменного тока

---

65 Вт (E-Series):

Входное напряжение 100–240 В переменного тока

Входной ток 1,5/1,6/1,7 А

Входная частота 50–60 Гц

Выходная мощность 65 Вт

Выходной ток 3,34 А

Номинальное выходное напряжение 19,5 В постоянного тока

## Аккумулятор

---

Батарейка типа «таблетка» Литиевая батарейка 3 В типа «таблетка» (CR2032)

## Физические характеристики

---

Высота 197,6 мм

Ширина 197,6 мм

Глубина 89 мм

Масса 2,0 кг

## Условия эксплуатации компьютера

---

Диапазон температур:

для работы: От 10 до 35 °С

для хранения: От –40 до 65 °С

Относительная влажность (макс.) От 20% до 80% (без конденсации)

## Условия эксплуатации компьютера

---

Максимальная вибрация (среднеквадратичное значение ускорения силы тяжести; рассчитано исходя из случайного набора вибрационных частот, имитирующих работу пользователя)

для работы: 0,26 G (ср. квадр.)

для хранения: 2,2 G (ср. квадр.)

Максимальная ударная нагрузка (эксплуатация: полусинусоида 2 мс при запущенной программе Dell Diagnostics на жестком диске; хранение: полусинусоида 26 мс при припаркованных головках жесткого диска):

для работы: 40 G за 2 мс  
с изменением  
скорости 51 см/с

## Условия эксплуатации компьютера

---

для хранения и транспортировки: 45 G за 26 мс  
с изменением  
скорости 732 см/с

Высота над уровнем моря (макс.):

для работы: От -15,2 до  
3 048 м

для хранения: От -15,2 до  
10 668 м

Уровень загрязняющих веществ в атмосфере: G2 или ниже  
(согласно  
ISA-S71.04-1985)

# Приложение

## Уведомление об использовании продукта Macrovision

В этом продукте используется технология защиты авторских прав, в отношении которой действует ряд патентов США и другие права интеллектуальной собственности, принадлежащие корпорации Macrovision и другим правообладателям. Указанная запатентованная технология может быть использована только с разрешения корпорации Macrovision. Помимо домашнего или иного использования с целью просмотра ограниченным кругом лиц, любое другое использование данной технологии возможно только с согласия корпорации Macrovision. Любые виды обратного инжиниринга или дизассемблирования запрещены.

## Информация в соответствии с требованиями официального мексиканского стандарта NOM (только для Мексики)

В соответствии с требованиями официального мексиканского стандарта NOM на устройствах, описанных в данном документе, указана следующая информация.

### Импортер:

Dell Mexico S.A. de C.V.

Paseo de la Reforma 2620 – Flat 11°

Col. Lomas Altas

11950 México, D.F.

| Нормативный номер модели | Входное напряжение | Входная частота | Номинальное выходное напряжение |
|--------------------------|--------------------|-----------------|---------------------------------|
| D03U                     | 100–240 В          | 50–60 Гц        | 3,34/4,62 А                     |

Дополнительные сведения см. в документации по технике безопасности, прилагаемой к компьютеру.

Дополнительную информацию о рекомендуемых мерах по технике безопасности см. на начальной странице раздела Regulatory Compliance (Соответствие стандартам) по адресу [www.dell.com/regulatory\\_compliance](http://www.dell.com/regulatory_compliance).

# Указатель

## А

- адреса электронной почты
  - технической поддержки **71**
- адреса электронной почты службы поддержки **71**

## Б

- беспроводное сетевое подключение **37**

## В

- веб-узлы службы поддержки
  - по всему миру **70**
- возможности компьютера **31**
- восстановление заводского образа диска **64**
- вход на FTP-сервер, анонимный **71**

## Г

- гарантийный возврат **73**

## Д

- диагностическая контрольная таблица **76**
- драйверы и загрузки **82**

## Ж

- жесткий диск
  - тип **84**

## З

- звонок в Dell **75**

**И**

извлечение диска **25**

изделия

информация и приобретение **72**

Индикатор активности жесткого диска **30**

**К**

кнопка извлечения **25**

кнопка энергопитания и индикатор питания **27**

код экспресс-обслуживания **68**

компакт-диски, воспроизведение и создание **32**

**М**

метка обслуживания **75**

**Н**

набор микросхем **83**

Нахождение метки обслуживания **75**

неполадки оборудования

diagnosing **50**

неполадки памяти

устранение **40**

неполадки питания, устранение **38**

неполадки программного обеспечения **42**

неполадки, устранение **36**

**О**

обращение в Dell **77**

обслуживание заказчиков **69**

оптический аудиоразъем

S/PDIF **29**

отправка изделий

для возврата и ремонта **73**

## **П**

- поддерживаемая память **84**
- подключение
  - дополнительный сетевой кабель **14**
- подключение к Интернету **19**
- программа Dell Diagnostics **51**
- программа локального резервного копирования DataSafe **59**
- процессор **83**

## **Р**

- разъем eSATA **29**
- Разъем HDMI **30**

## **С**

- сетевое подключение
  - исправление **37**
- сетевой разъем
  - расположение **29**

- системные сообщения **47**
- состояние заказа **72**
- средство устранения неполадок оборудования **50**

## **Т**

- техническая поддержка **69**

## **У**

- устранение неполадок **36**
- Устройство чтения карт памяти **25**

## **Х**

- характеристики программного обеспечения **31**

## **Э**

- элементы на передней панели компьютера **24**



**D**

DellConnect **70**

DVD-диски, воспроизведение и  
создание **32**

**I**

ISP

поставщик услуг Интернета **19**

**U**

USB 2.0

разъемы на задней панели **30**

разъемы на передней панели **25**

**W**

Windows

мастер совместимости программ **43**

Windows, переустановка **57**





Напечатано в Ирландии

[www.dell.com](http://www.dell.com) | [support.dell.com](http://support.dell.com)



03TVK1A00